



ACCESSOIRES DE LEVAGE ET DE MANUTENTION

ARCHITECTURE MODERNE EN CÂBLE ET FILET INOX

CRIC BOUTEILLE HYDRAULIQUE

Simple ou double piston



Caractéristiques

- Capacité jusqu'à 100T.
- Modèle compact avec grande hauteur de levée.
- fourni avec poignée de transport (modèles à partir de 10kg propre poids)
- Réglable en hauteur grâce à une vis d'approche.
- Équipé d'une valve de sécurité pour éviter la surcharge.
- Descente lente pour plus de sécurité.
- Utilisation horizontale pour les modèles jusqu'à A30 (la pompe doit être vers le bas).

Application

- Conçu pour une grande variété d'applications comme montage, réparation, entretien de voitures ou machines, écartement...
- Utilisation à une température ambiante comprise entre -20 °C et 70 °C.

Attention

- Pas conçu pour une utilisation sous charge de durée étendue.

Modèle

- **A**: simple piston + vis d'approche.
- **AT**: double piston (télescopiques) + vis d'approche pour une grande hauteur de levée.
- *: fourni d'un pied arrondi pour moins de pression latérale.

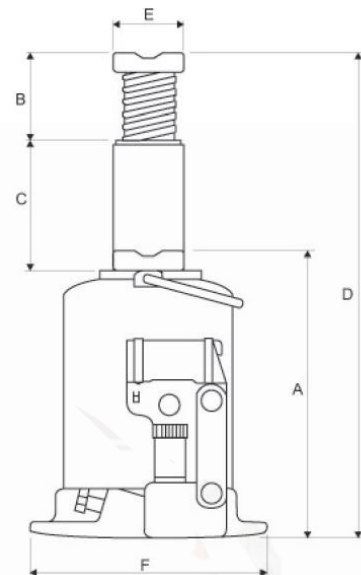

REF	CMU En kg	A	B	C	D	E	F	Simple piston + vis	Double piston (télescopique) + vis	Poids En kg
		En mm								
	2000	170	92	115	377	28	103*105	X		2,9
	3000*	185	-	215	400	R50	126*93		X	4,2
	3500	170	92	115	377	28	103*105	X		2,9
	5000	212	100	150	462	40	110*110	X		3,9
	5000*	215	-	305	520	43	134*120		X	6,3
	8000*	220	110	150	480	48	124*122	X		5,7
	10000*	220	110	150	480	48	124*122	X		5,7
CBH-A/AT-RM	10000*	200	68	262	530	43	164*160		X	8,8
	12000*	230	110	157	497	48	134*120	X		7,1
	12000	230	85	255	570	48	176*185		X	12,2
	15000*	230	110	155	495	60	139*130	X		8,3
	20000*	240	110	155	505	60	164*160	X		10,7
	25000*	240	118	157	515	65	185*176	X		13,1
	30000*	240	100	142	482	65	185*176	X		14,5
	50000	250	-	155	405	72	290*235	X		33
	100000	300	-	150	450	95	330*295	X		87

* Fourni d'un pied arrondi pour moins de pression latérale

Photos non contractuelles

Toutes les dimensions sont données à titre indicatif, pour plus de précision, nous consulter

SYLTHOM

9 Avenue de la Fontaine Z.I. de Beaucouzé 49070 BEAUCOUZÉ RCS Angers 488 118 431

02.41.25.17.36 - info@sylthom.com - www.sylthom.com