

### CHARIOT MANUEL

Type 211/211BF

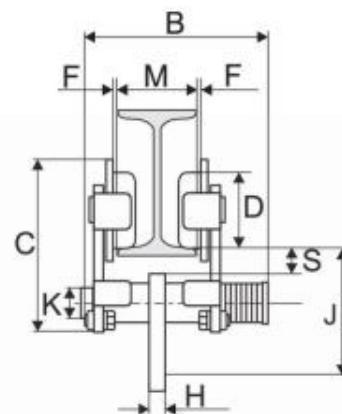
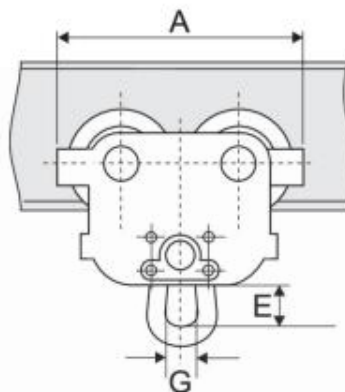

REF	CMU kg	Min curve radius en mm	Largeur de fer en mm	A	B	C	E	G	J	Poids En kg
				En mm						
	250	800	50-152	188	208	137	29	28	104	4,6
	500	800	50-135	205	1198	150	30	28	111	6,8
	500	800	130-215	205	278	150	30	28	111	6,8
	500	800	215-300	205	363	150	30	28	111	6,8
	1000	1000	55-140	242	211	174	30	32	118	11,2
	1000	1000	140-215	242	286	174	30	32	118	11,2
	1000	1000	215-300	242	371	174	30	32	118	11,2
CPP-211	2000	1100	65-155	270	238	194	49	40	147	16,9
	2000	1100	150-300	270	313	194	49	40	147	16,9
	2000	1100	230-300	270	383	194	49	40	147	16,9
	3000	1300	90-180	325	246	234	60	49	177	28,6
	3000	1300	160-230	325	316	234	60	49	177	28,6
	3000	1300	230-300	325	386	234	60	49	177	28,6
	5000	1500	90-180	370	280	267	79	59	219	44,8
	5000	1500	180-230	370	330	267	79	59	219	44,8
	5000	1500	230-300	370	330	267	79	59	219	44,8

Photos non contractuelles

Toutes les dimensions sont données à titre indicatif, pour plus de précision, nous consulter