



ACCESSOIRES DE LEVAGE ET DE MANUTENTION

ARCHITECTURE MODERNE EN CÂBLE ET FILET INOX

CHARIOT ÉLECTRIQUE ELEPHANT

Type MAS

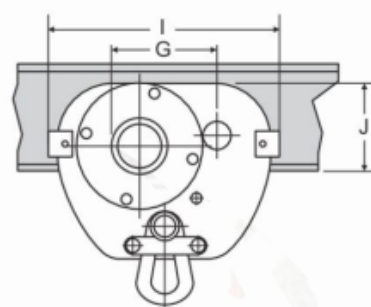
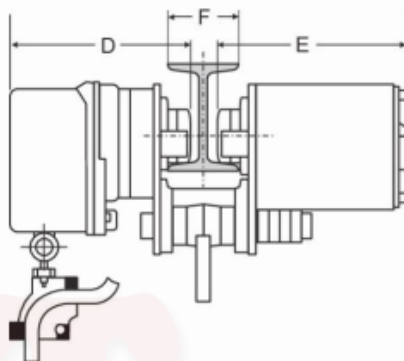

REF	CMU kg	Min curve radius en mm	F Largeur de fer en mm	D	E	G En mm	I	J	Poids En kg
	500	1100	75-125	228	248	120	242	102	31
	500	1100	130-240	228	248	120	242	102	31
	500	1100	215-300	228	248	120	242	102	31
	1000	1100	75-25	228	248	120	242	102	31
	1000	1100	130-210	228	248	120	242	102	31
	1000	1100	215-300	228	248	120	242	102	31
CPPE- MAS	2000	1500	100-150	245	265	148	288	120	40
	2000	1500	150-240	245	265	148	288	120	40
	2000	1500	240-300	245	265	148	288	120	40
	3000	1500	100-150	245	318	117	310	154	64
	3000	1500	160-230	245	318	117	310	154	64
	3000	1500	230-290	245	318	117	310	154	64

Photos non contractuelles

Toutes les dimensions sont données à titre indicatif, pour plus de précision, nous consulter

SYLTHOM

9 Avenue de la Fontaine Z.I. de Beaucouzé 49070 BEAUCOUZÉ RCS Angers 488 118 431

☎ 02.41.25.17.36 - ✉ info@sylthom.com - 🌐 www.sylthom.com