

### PALAN ÉLECTRIQUE À CHÂÎNE ELEPHANT

Type Alpha 400V Triphasé

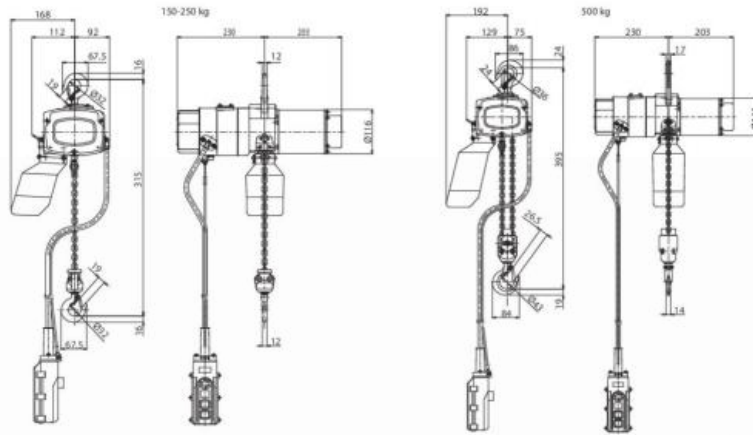

#### Caractéristiques

- Limiteur de couple contre les surcharges, fins de course de friction.
- Le frein automatique tient la charge à n'importe quelle hauteur souhaitée.
- Chaîne de levage galvanisé à haute résistance (grade 8) suivant EN 818/7,

#### Livraison standard:

- Hauteur de levée 3 m (distance max entre le crochet haut et bas).
- Hauteur de commande avec connecteur anti-arrachement: 1,8 m.
- Commande TBT 24V avec boîte de commande suspendue + arrêt d'urgence (400V).
- Avec câble d'alimentation L = 4 m.
- Bac à chaîne synthétique pour 3 m de hauteur de levée.
- Fixe à crochet.

REF	CMU kg	Brin	VITESSE m/min	Facteur de marche 120sch/h %	Hauteur de levée max M	Chaîne de levage mm	Hauteur de construction mm	Puissance kW	Poids En kg
PE-alpha 400-3ph	150	1	9	40	30	4*12	325	0,55	18
	250	1	9	40	30	4*12	325	0,55	18
	500	2	4,5	40	15	4*12	415	0,55	22

**250DISPONIBLE en différente hauteur de levée**

*Photos non contractuelles*

*Toutes les dimensions sont données à titre indicatif, pour plus de précision, nous consulter*