

PALAN ÉLECTRIQUE À CHAÎNE

Type SR 400V commande 24V

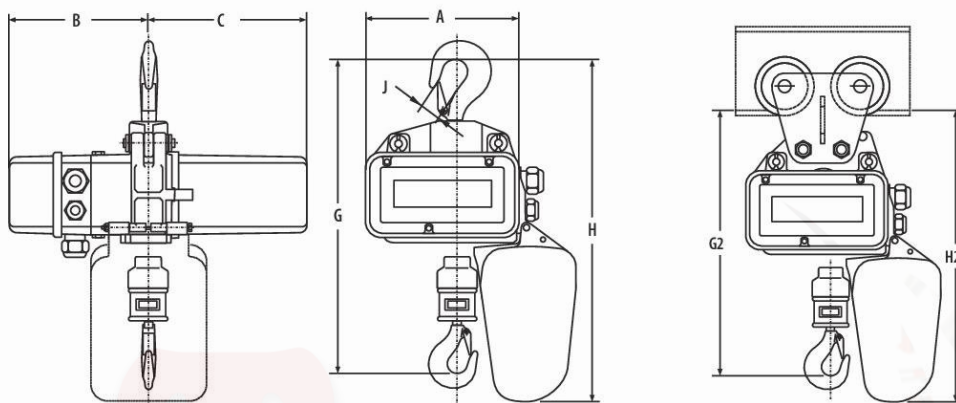

REF	CMU kg	Brin	VITESSE m/min	En mm							Poids En kg	
				A	B	C	D	E	G	H		J
	250	1	8/2	212	192	218	58	27	354	409	20	17
	250	1	6	212	192	218	58	27	354	409	20	17
	500	2	4/1	212	192	218	58	27	407	409	22	18
	500	2	6	212	192	218	58	27	407	409	22	18
	1000	2	4	212	192	218	58	30	407	409	22	20
	1000	2	5/1,25	266	232	274	58	30	514	511	28	53
PE	1600	1	8	358	285	359	85	34	491	619	28	70
	1600	1	10/2,5	358	285	359	85	34	491	619	28	78
	2000	2	3/0,75	266	232	274	58	30	514	511	28	53
	2000	2	5	266	232	274	58	30	514	511	28	53
	2500	1	10	358	285	363	120	47	610	671	30	90
	2500	1	10/2,5	358	285	410	120	47	610	671	30	108

DISPONIBLE en capacité de 125kg à 6300kg en 1 ou 2 vitesses

Photos non contractuelles

Toutes les dimensions sont données à titre indicatif, pour plus de précision, nous consulter