

POTENCE TÉLESCOPIQUE Pour chariot

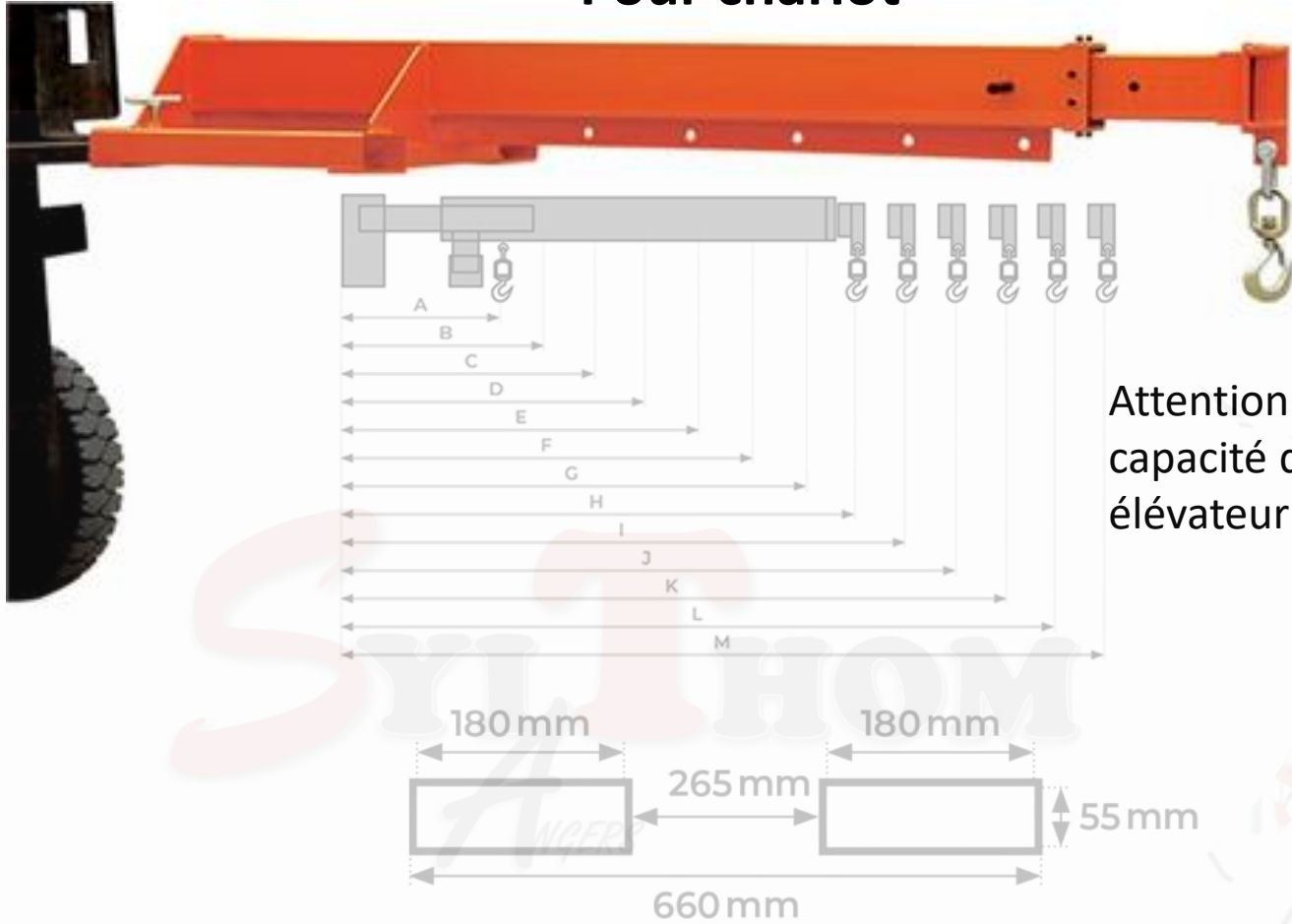

Attention à la
 capacité du chariot
 élévateur

REF		A	B	C	D	E	F	Poids En kg
PT3T- SK	Position En mm	755	985	1215	1445	1675	1905	188
	Capacité en kg	3000	2300	1865	1570	1355	1190	
REF		G	H	I	J	K	L	M
PT3T- SK	Position En mm	2125	2355	2580	2810	3040	3270	3500
	Capacité en kg	1065	960	875	805	745	690	640

Photos non contractuelles

Toutes les dimensions sont données à titre indicatif, pour plus de précision, nous consulter